

MECANISMOS ASCENSORES PARA
**SISTEMAS DE
ALTO MONTAJE**



HOLOPHANE®
LÍDER EN SOLUCIONES DE ILUMINACIÓN



ACUITY BRANDS®, con ventas superiores a los 2.7 billones de dólares es uno de los principales proveedores mundiales de sistemas de iluminación con alta tecnología.

Nuestras oficinas centrales se encuentran en Conyers Georgia, EUA. Nuestros productos están fabricados en plantas de producción estratégicamente ubicadas en los Estados Unidos, Canadá, México y Europa. La red de distribución más confiable de la industria, para dar un servicio oportuno a todos nuestros clientes alrededor del mundo.

Más de 10,000 hombres y mujeres trabajan para **Acuity Brands®** en puestos administrativos así como en equipos de trabajo en las áreas de producción y distribución.

Nuestro equipo global de profesionales está completamente comprometido a ofrecer toda su capacidad y experiencia a nuestros clientes con la única finalidad de que reciban el mejor servicio y una experiencia única.

En **Acuity Brands®** maximizamos el potencial de la tecnología para crear la mejor calidad de iluminación para cualquier ambiente. Con nuestro portafolio de marcas, una actitud de liderazgo y nuestra experiencia en equipos para interiores, exteriores, controles, tecnología LED e iluminación natural tenemos la solución perfecta para la integración de tu proyecto.

Nuestro Objetivo

Es desarrollar soluciones inteligentes en iluminación por medio del uso de componentes digitales para maximizar el desempeño, crear visualmente mejores ambientes y mejorar el ahorro de energía.



Niveles de Solución

Productos Individuales

A nivel del dispositivo, la iluminación LED ofrece ahorros de energía vs. otras tecnologías en virtud de una mayor eficacia y la capacidad de distribuir la luz con precisión en donde se requiere y a menudo una reducción de hasta 50% o más en la cantidad de watts. Los controles automáticos ofrecen luz sólo cuando es necesario, lo que permite el cumplimiento de los nuevos códigos en ahorro de energía.

Soluciones Integrales

Una solución integrada es cuando los luminarios con controles integrados ofrecen el menor costo de instalación para el diseño y la instalación más sencilla.

Soluciones de Sistema

Los sistemas incluyen una serie de elementos inteligentes diseñados para trabajar en conjunto a la perfección, ofrecen resultados optimizados a través de la instalación coordinada de los equipos de iluminación, iluminación natural, controles, cables de alimentación y red.

Servicios

La iluminación como una red gestionada requiere ingeniería, fabricación y soporte de servicios que aseguren la intención del diseño, optimizando el costo total y las actualizaciones de estas tecnologías por todo el tiempo de vida del edificio.

Nuestras Marcas

Iluminación



Controles



Componentes



Iluminación Natural





HOLOPHANE

LÍDER EN SOLUCIONES DE ILUMINACIÓN



Distribuidor Vial Juriquilla, Gro.

MECANISMOS ASCENSORES PARA SISTEMAS DE ALTO MONTAJE



Desde 1970, Holophane ha sido el proveedor líder de los sistemas de alto montaje. Con más de 30,000 mecanismos ascensores instalados en todo el mundo, Holophane tiene la mayoría de sistemas de alto montaje de la industria. Holophane respalda cada uno de los sistemas que hemos suministrado, desde los primeros instalados en el Aeropuerto Internacional de Newark, hasta los más recientes en los principales puertos, carreteras, patios de ferrocarril y otras instalaciones en el mundo.

Mientras otras compañías han aparecido y desaparecido, Holophane continúa su compromiso de desarrollar la ingeniería y la producción de los mecanismos ascensores de mayor calidad en todo el mundo.

Su confiabilidad y longevidad proporcionan la mejor opción en sistemas de alto montaje, hoy por hoy y para el futuro.

MECANISMOS ASCENSORES PARA **SISTEMAS DE ALTO MONTAJE**



Puerto de Veracruz, Ver.

- ▶ Menor cantidad de postes para una mayor seguridad
- ▶ Mantenimiento a nivel de piso
- ▶ Reducción de costos de instalación y de operación
- ▶ Alturas de montaje entre 20 y 45 metros
- ▶ Alturas especiales 6 -12 -16 -18
- ▶ Autopistas / carreteras y tréboles de intercambio
- ▶ Áreas de estacionamiento
- ▶ Aeropuertos / Puertos marítimos
- ▶ Instalaciones para almacenamiento
- ▶ Patios de prisiones
- ▶ Patios de ferrocarril
- ▶ Plantas de tratamiento
- ▶ Complejos petroquímicos
- ▶ Alumbrado de seguridad
- ▶ Alumbrado deportivo

Los mecanismos ascensores Holophane proporcionan importantes beneficios al iluminar grandes áreas de manera eficiente y económica.



Puerto Interior Bajío



Puerto Progreso

Confiabilidad, dependencia y resistencia

Los sistemas de alto montaje Holophane han soportado, con éxito, el severo castigo infringido por las tormentas y huracanes que pasan por los principales puertos del país.

Confiabilidad es nuestro apellido.

Reducción en Costos de Operación

Por lo general, los sistemas de alto montaje emplean una cantidad menor de luminarios para un área que emplea postes de menor altura; el resultado es una menor carga eléctrica conectada lo cual conlleva un ahorro de energía significativo. Con menos postes a los que dar mantenimiento, el ahorro económico es mayor. Los luminarios pueden descender a nivel de piso, eliminando la necesidad de vehículos con canastilla hidráulica o contratos externos de mantenimiento.

Costo Inicial Inferior

Al incorporar luminarios múltiples por cada poste, se requerirá una menor cantidad de ellos para iluminar un área completa.

Aunado a lo anterior, se reduce la cantidad de cimentaciones para postes y disminuyen los gastos de construcción de trincheras y cableado eléctrico.

Incremento en Seguridad

Mientras menos postes, menos obstáculos que evitar por parte de automovilistas y otros conductores. Los postes para alto montaje pueden ser colocados lejos de las áreas de tránsito intenso incrementando la seguridad para los conductores y el personal de mantenimiento.

Los luminarios proporcionan patrones de luz traslapados, por lo que una lámpara fundida solo representa una leve disminución en los niveles de iluminación y no una mancha oscura.

Selección de Sistemas

Holophane proporciona muchas opciones al seleccionar un equipo ascensor. El sistema de embrague superior proporciona un grado elevado de seguridad para el personal y el equipo completo. El seguro de embrague superior también ofrece una larga vida útil a los sistemas al eliminar el peso sobre los cables ascensores.

Holophane, con sus sistemas de alto montaje, es significado de seguridad a cada detalle que los compone.

Autopistas, Carreteras y Tréboles de Intercambio

Cuando los conductores de vehículos entran a un trébol de intercambio complejo de alta velocidad necesitan visión panorámica para analizar la situación y proceder a su destino con seguridad lo cual se logra mediante la iluminación desde un sistema de alto montaje.

La iluminación escénica suministrada por estos sistemas mejora la visibilidad, reduce los deslumbramientos, la fatiga visual e incrementa la seguridad del conductor.

Prisiones

La seguridad nocturna, que incluye la vigilancia por televisión de circuito cerrado y la protección de equipos vitales se refuerza por medio de la uniformidad de la iluminación, tanto vertical como horizontal, proporcionada por los sistemas de alto montaje.

La facilidad de su mantenimiento asegura que esta protección nunca se verá interrumpida.



Circuito Exterior Mexiquense

Terminales de Carga y Patios de Ferrocarril

La iluminación volumétrica lograda sobre las superficies de carros de ferrocarril, camiones cargueros y contenedores reduce la posibilidad de robos y acelera la identificación.

A menor cantidad de postes, mayor espacio útil y mejor movimiento de la carga.



Puerto Progreso

VERSATILIDAD

Parques Públicos y Deportes

El alto montaje (20 a 45 mts) reduce la posibilidad de vandalismo a los luminarios. Los postes de gran altura y los mecanismos ascensores pueden combinarse con los luminarios tipo proyector para iluminar los campos deportivos, lo cual facilita el mantenimiento debido a que el sistema ascensor elimina las torres y canastillas de difícil acceso.



Industria

Plantas industriales, complejos petroquímicos y áreas de almacenamiento. Una iluminación uniforme ayuda a mejorar la producción hora por hora, con menos postes que obstruyan el paso de equipo de manejo motorizado. Colocados fuera de las áreas peligrosas, los sistemas de alto montaje permiten operaciones nocturnas sin problema alguno.



Estacionamientos Comerciales

Los amplios espacios entre postes proporcionan una vista limpia y ordenada de las fachadas de edificios y letreros; hay más espacios disponibles para estacionamiento, se incrementa la seguridad de los usuarios y se reduce el vandalismo. Existen cubiertas decorativas cilíndricas o rectangulares que permiten que los armonicen con el entorno del diseño arquitectónico.



Sistema Completo e Independiente

Holophane suministra un equipo ascensor completo. Todos los elementos móviles del sistema de seguro se encuentran en el arillo ascensor; sólo las poleas, los barriles de seguro y rodillos están instalados de forma permanente en la parte superior del poste.

El arillo o corona de luminarios desciende a una altura 1.5 metros sobre la base del poste para permitir la inspección, mantenimiento y servicio; todas las pruebas eléctricas se hacen a nivel de piso para facilidad de mantenimiento.



Suspensión de Alta Estabilidad

El sistema más popular de Holophane incluye seguros (de embrague) en la cabeza armada, mientras que en el arillo ascensor hay brazos guía autocentrados (tipo iris de contacto continuo) con objeto de mantener la corona de luminarios nivelada y centrada durante el ascenso, el descenso y el aseguramiento en la parte superior por medio de seguros de embrague.

Los cables de acero inoxidable cumplen con los requerimientos y especificaciones nacionales y de Estados Unidos. La expectativa de vida útil, para los sistemas de alto montaje, puede llegar a ser de 30 años. Así también, existe disponibilidad de cables en acero inoxidable para entornos altamente corrosivos.

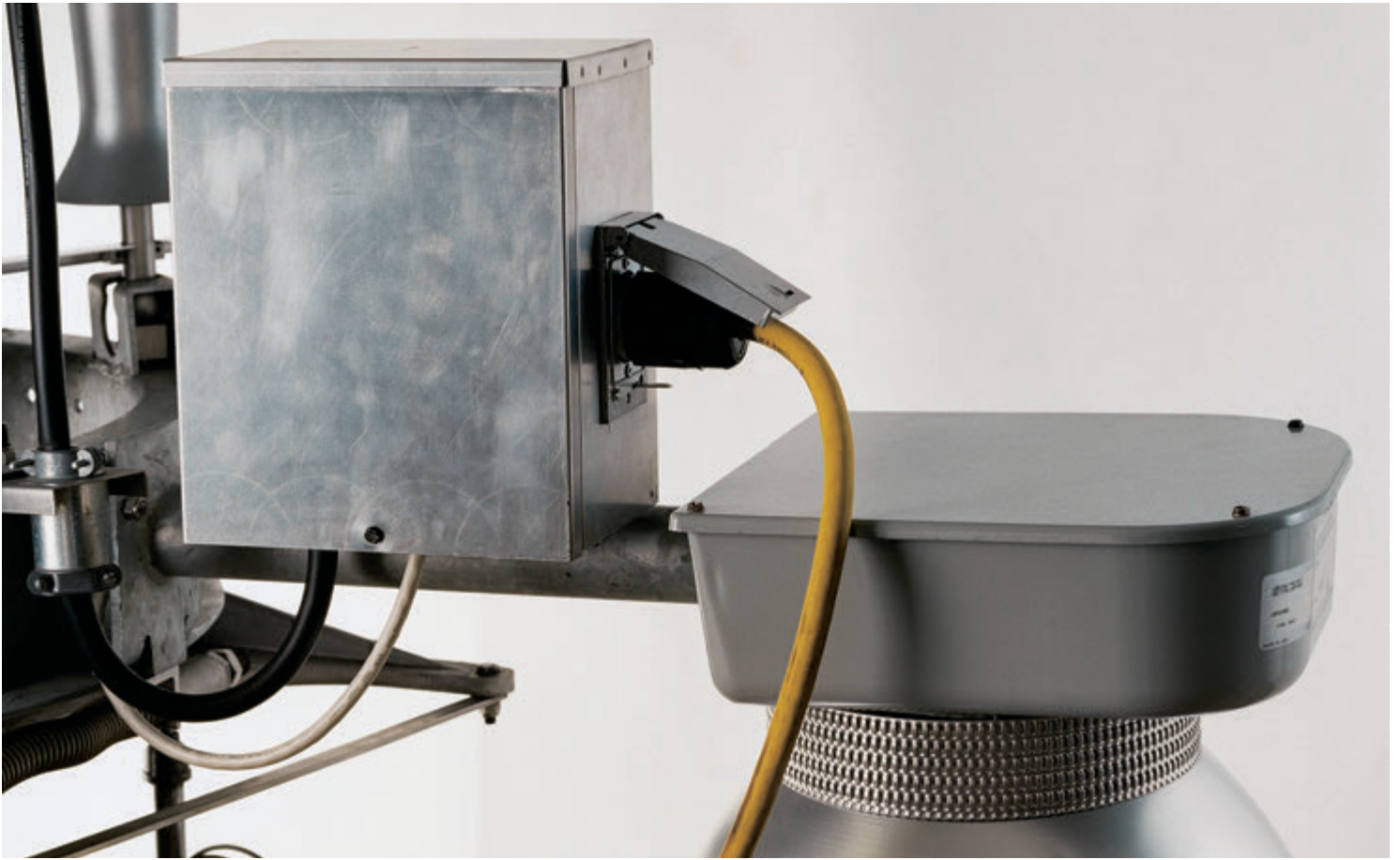

Pruebas a Nivel de Piso

La caja de conexiones a prueba de intemperie, montada en la corona de luminarios, permite que el sistema sea energizado y probado desde el piso. No existe un medio de desconexión electromecánico en la punta del poste.



Seguros de Embrague Total

El aseguramiento por embrague en la parte superior del poste elimina todo el peso de los cables de acero, asegurando una larga vida útil, ya que no existe presión alguna sobre ellos, salvo cuando el sistema está en ascenso o descenso.

Los seguros de accionamiento mecánico positivo se activan en forma automática al llegar a tope el limitador de par. Las "banderas indicadoras" se activan automáticamente durante el proceso de cierre de los seguros, proporcionando una señal visible (desde el suelo) donde indica que el seguro se encuentra embragado.

Cada seguro tiene la capacidad de soportar hasta tres veces el peso de la corona con la cantidad máxima de luminarios, con un factor de seguridad.

Holophane ofrece muchas opciones para especificar un equipo ascensor; seguros superiores e inferiores, sistema de centrado o de carretillas para la corona de luminarios, combinaciones de motor / malacates externas o internas. Todas se pueden cambiar para suministrar un sistema bien diseñado que sea confiable y seguro.

Equipo Ld5 Cabeza Armada

EPA: 1.72 m²

Peso: 114 Kgm. Cabeza Armada

1. Cubierta de aluminio anodizado
2. Barril de aseguramiento de aluminio libre de cobre
3. Marco de acero galvanizado de la cabeza armada
4. Platina de la cabeza armada
5. Soporte de poleas en acero galvanizado de la cabeza armada
6. Rodamientos de Naylamida (4) para cable de potencia
7. Soporte de rodamientos del cable de potencia
8. Poleas de Naylamida o acero inoxidable (2) para cable de ascensores
9. Cable de acero (3) del arillo ascensor
10. Cople de la cabeza armada
11. Varilla de pararrayos tipo Faraday o dipolo

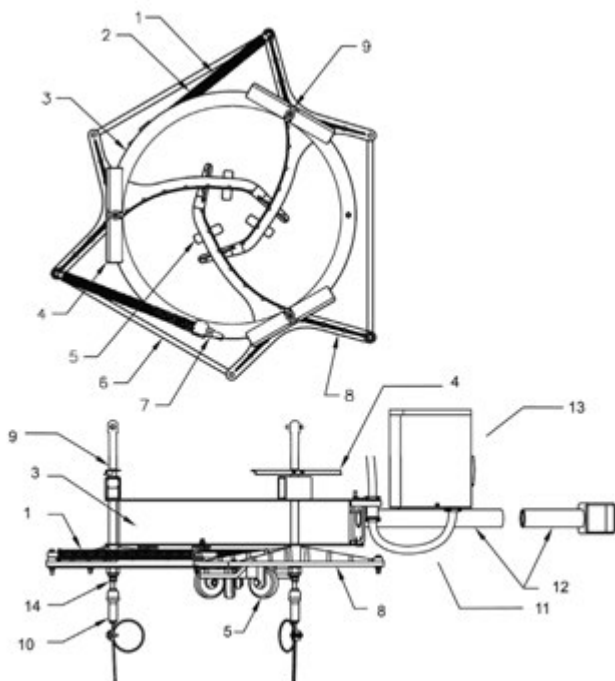
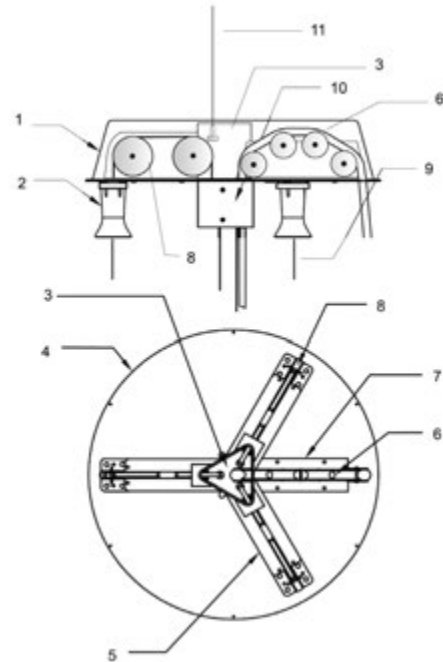

Equipo Ld5 Arillo Ascensor

Diámetro del equipo ascensor con luminarios 3mts.

1. Resorte de compresión en acero inoxidable
2. Eje del resorte de compresión en aluminio sólido
3. Arillo ascensor en acero galvanizado
4. Bandera indicadora de aseguramiento
5. Rueda de brazo centrador
6. Barra tensora de los brazos centradores
7. Tuerca de ajuste para los brazos centradores
8. Brazos centradores tipo iris de aluminio
9. Espiga de seguro en acero inoxidable
10. Cubierta de la mordaza de seguridad tipo dedo de chino
11. Cable de potencia a luminarios
12. Brazos de montaje para luminario en acero galvanizado
13. Caja de conexiones
14. Tuerca de nivelación

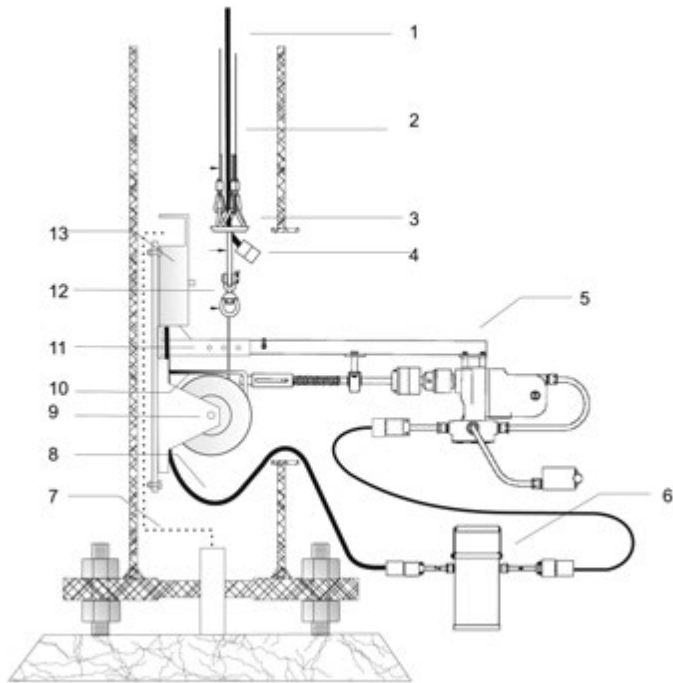

Equipo Ld5 detalle del equipo de tracción en el poste

1. Cable de alimentación eléctrica a luminarios
2. Cables para ascenso y descenso de los luminarios
3. Base de transición clevis
4. Clavija eléctrica de transición
5. Soporte del motor
6. Transformador reductor para motor
7. Acometida eléctrica suministrada por el cliente
8. Cable de alimentación para luminarios, motor y pruebas a nivel de piso
9. Winch o malacate
10. Guía de cable
11. Soporte del motor
12. Destorcedor del cable de acero del winch
13. Interruptores termomagnéticos

Equipo Ld5 Equipo de tracción: Unidad de potencia

1. Pasador de la unidad de potencia portátil
2. Motor eléctrico monofásico de 3/4", 120 volts, 11.5 amperes y 350 RPM
3. Interruptor reversible tipo tambor
4. Cable de control de 6 mts de longitud
5. Caja de conexiones
6. Clavija de potencia para el motor adecuada para el secundario del transformador
7. Limitador de torque para desembragar al 25% de sobre carga
8. Eje de acero, de 3/4"
9. Chumacera
10. Eje de acoplamiento hexagonal de 5/8"
11. Clavija de potencia para el motor secundario del transformador
12. Transformador reductor 480-440-220 / 127 volts para alimentar a motor
13. Manija de acero
14. Clavija primaria del transformador
15. Perno Fusible

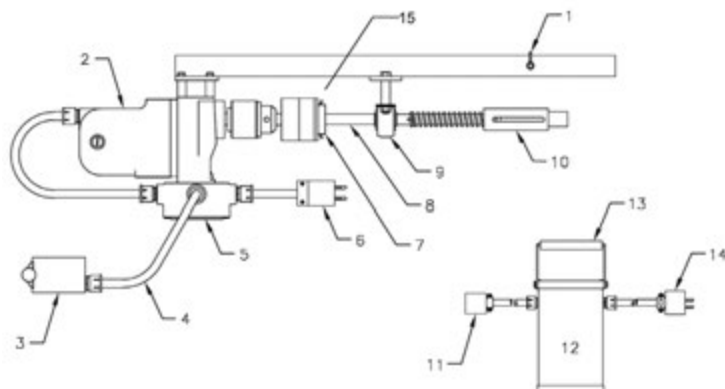

Especificación del Equipo Ascensor

El equipo ascensor, los luminarios y el poste deberán estar fabricados y probados como un sistema integral y deberá ser suministrado y garantizado por un solo fabricante. Las especificaciones consistirán en dibujos detallados y las siguientes especificaciones escritas. Cualquier desviación propuesta a considerarse deberá incluir un análisis y datos certificados de pruebas que demuestren un desempeño igual o mayor.

El equipo ascensor deberá consistir en tres subensambles principales; la cabeza armada, el arillo o corona de luminarios y el sistema de tracción. Todos los materiales deberán ser de naturaleza anticorrosiva, como el acero inoxidable, aluminio o acero galvanizado, a menos que se especifique otro material. Todos los luminarios y accesorios deberán haber pasado una prueba de vibración acelerada de por lo menos, 1G. El sistema de Alto Montaje completo, que consiste del equipo ascensor y los luminarios especificados, deberá sujetarse a una prueba tunel de viento de escala completa para determinar las cargas de viento reales para el diseño del poste.

Ensamble de la Cabeza Armada

La cabeza deberá consistir en un ensamble de una pieza, soldada, con un acabado galvanizado (por inmersión en caliente) posterior a la fabricación. Todos los sujetadores utilizados para cubiertas adicionales u otros propósitos, deberán ser de acero inoxidable. La cabeza deberá incorporar seis poleas para los cables ascensores. Cada polea deberá tener un diámetro mínimo de seis pulgadas y la ranura para el cable deberá ser de sección circular de acuerdo al diámetro empleado.

Los poleas deberán llevar bujes de bronce, prensados, impregnados en aceite. Cada polea deberá ser fabricada en acero y llevará un acabado de zinc electrolítico como se indica en la Norma ASTM A633, así como la inmersión en cromato amarillo. Las poleas deberán cumplir o rebasar los requerimientos de Wire Rope Technical Board. Los cables de acero que trabajarán con las poleas deberán ser de 7x19, de 3/16" de diámetro, como se especifica, en acero inoxidable. Los cables deberán de cumplir con la Norma MIL Spec W83420C y con la especificación Federal RR-W-410d.

La cabeza deberá incluir un ensamble integral de rodillos para el cableado de alimentación de energía eléctrica consistente en rodillos múltiples (4) que proporcionen un radio de curvatura mínimo de 7" para el cable alimentador. El diseño deberá evitar que el cable interfiera con la operación de los rodillos, además de incorporar barras fijadoras en cada extremo.

Seguros de Embrague en la parte superior de los Postes

Deberán proporcionarse tres barriles de embrague para seguro, de alta resistencia, en aluminio fundido, en el ensamble de la cabeza. Cada barril deberá ser diseñado para soportar la carga completa de la corona y los luminarios. Todas las superficies de las levas del barril deberán estar localizadas internamente y no deberán afectarle las condiciones ambientales, tales como el hielo. Los barriles del seguro deberán sujetar el ensamble de la corona en la posición superior, permitir la descarga del ensamble, los cables y del melacate hacia el seguro cuando el equipo no esté en operación.

Ensamble de Arillo o Corona con Seguro Superior

Deberán proporcionarse tres pernos de acero inoxidable para seguro o cerrojo sobre el arillo o corona. Cada perno deberá ser capaz de soportar la carga total de la corona con luminarios en forma individual; así como cada perno deberá ser capaz de rotar de la misma forma. Deberán existir "banderas indicadoras" de señalización para distinguir la secuencia de cierre y apertura del cerrojo y deberá ser visible desde el nivel de piso. La secuencia de cierre o apertura no deberá ejercer una fuerza mayor a 1G sobre cualquier componente del sistema, ni luminarios ni lámparas.

Protección Eléctrica de Circuito

El ensamble deberá incluir un interruptor termomagnético de la capacidad apropiada para la corriente y voltaje y las fases suministradas para la carga eléctrica de los luminarios. Deberá proporcionarse una cubierta de aluminio o de acero galvanizado para proteger el interruptor. También deberá suministrarse un cable flexible con la clavija de la misma capacidad que el de la alimentación al equipo ascensor.

ESPECIFICACIÓN DE DESEMPEÑO

Ensamble del Arillo o Corona de Luminarios

El arillo deberá fabricarse de acero laminado Cal. No. 7 USSG con un acabado galvanizado por inmersión en caliente. El ensamble deberá incluir la cantidad adecuada de brazos de soporte para luminarios, fabricados en tubo de 2" de diámetro con la suficiente resistencia para soportar su peso especificado. Los brazos de montaje de los luminarios deberán de ser galvanizados por inmersión en caliente y deberán atornillarse directamente al arillo o corona por medio de tornillería de acero inoxidable.

Deberá proporcionarse una caja de aluminio para conexiones eléctricas tipo NEMA 3R que incluya una entrada a prueba de intemperie en el exterior y que funcione para probar los luminarios y lámparas cuando se encuentren a nivel de piso. El gabinete deberá venir precableado de fábrica con la cantidad adecuada de conductores tripolares tipo SOOW para los luminarios, así como el calibre adecuado de cable principal. El cable de alimentación de energía eléctrica deberá estar fijo al arillo o corona por medio de abrazaderas especiales para cable.

Ensamble del Arillo o Corona de Centrado Autónomo

El sistema de centrado deberá consistir de ruedas de contacto, resortes de compresión y brazos de aluminio fundido, diseñado para proteger el poste, los luminarios y las lámparas durante la operación de ascenso y descenso del arillo o corona. El sistema de centrado mantendrá el arillo o corona concéntrico al poste durante la operación. Los brazos de centrado deberán estar interconectados para evitar que se atoren en el poste al estar expuestos a vientos fuertes. Los resortes deberán ser de acero inoxidable. Las ruedas no deberán dejar marcas.

Ensamble de Transición (base Clevis)

El ensamble de transición deberá diseñarse para evitar la mala alineación de los tres cables del malacate. Los cables deberán fijarse al ensamble de transición por medio de acoplamiento adecuados desde la fábrica. Estos aditamentos deberán evitar que el cable se destuerza bajo condiciones de carga. La placa de transición deberá fabricarse de acero galvanizado.

Malacate

El ensamble interno del malacate deberá soportar una carga cinco veces mayor que aquella que se va a levantar. El malacate deberá tener un engrane reductor con relación de 30:1 y un freno de arrastre en la flecha de torsión para evitar el giro libre del tambor. El tambor del malacate deberá estar soportado en ambos extremos y deberá incluir un guarda-cables de acero inoxidable diseñado para auxiliar en el embobinado correcto del cable. El tambor deberá venir pre-embobinado de fábrica con el cable galvanizado o de acero inoxidable grado 304 o 316 construcción 7x19, de 1/4" o de 5/16" de diámetro.

Motor Accionador

El motor accionador deberá ser eléctrico de 1 HP mínimo, para servicio pesado, con interruptor tipo reversible, con una capacidad de torque del doble de la carga que requiere levantarse. El motor accionará el malacate mediante un acoplamiento limitador de torque para restringir la fuerza del accionamiento en el malacate y los cables. El limitador de torque deberá pre-fijarse en fábrica. Aunado a lo anterior, deberá haber un pasador de respaldo, diseñado para romperse a un valor de torque de entre 50% y 100% sobre el límite establecido para éste. El ensamble del accionador deberá tener un cable de 6 metros de longitud para un interruptor de operación remota. El ensamble deberá tener un transformador reductor para suministrar 120V al motor.

Motor Accionador Portátil

El motor accionador descrito con anterioridad deberá ser portátil y deberá conectarse en interfase con el ensamble del malacate para operar el sistema elevador.



LUMINARIOS

Acuity Brands® brinda una gran variedad de luminarios con una gama de distribuciones de luz que pueden utilizarse en los mecanismos ascensores. Las siguientes familias de luminarios ofrecen más de 200 diferentes tipos de distribución de luz.



CARACTERÍSTICAS

- ▶ Hasta un 77% de ahorro de energía en comparación con tecnologías tradicionales HID
- ▶ Temperatura de color 4000 y 5000K
- ▶ 100,000 horas de vida útil (L83)
- ▶ Voltaje de operación MVOLT (120-277V)
- ▶ Diseño modular, paquetes de 6, 9 , y 12 módulos LED
- ▶ Opción para fotocelda integrada
- ▶ Control prismático para cada LED, lo que aumenta su eficiencia y uniformidad

APLICACIONES

- ▶ Autopistas
- ▶ Aeropuertos
- ▶ Patios de Prisiones
- ▶ Patios de Ferrocarril
- ▶ Alumbrado Público
- ▶ Patios de Maniobra

TIPO DE LÁMPARA

- ▶ LED

CERTIFICADOS

- ▶ UL
- ▶ CUL
- ▶ IP65 para sistema eléctrico
- ▶ IP66 para módulos LED

CARACTERÍSTICAS

- ▶ Armadura fabricada en fundición a presión de aluminio 360 bajo en cobre
- ▶ Diseño de LEDS COB (Chip-on-Board) con un paquete lumínico de hasta 32,000 lúmenes con cristal termotemplado de borosilicato y un reflector de aluminio especular para mejor uniformidad
- ▶ Potencias desde los 57 hasta los 350W
- ▶ Con una reducción de costos de mantenimiento hasta del 50% y una reducción del 60% en ahorro de energía con respecto a lámparas HID
- ▶ Temperatura de color de 4000 y 5000K
- ▶ Hasta 100,000 horas de vida útil (L70)
- ▶ Opciones de fotocelda para 3, 5 y 7 pines, para 10 y 20 años
- ▶ Con distribuciones de ópticas disponibles (4x4, 4x5, 5x5, 6x5 y 6x6)
- ▶ Compatible con sistemas de control ROAM®

APLICACIONES

- ▶ Estacionamientos
- ▶ Parques industriales
- ▶ Puertos
- ▶ Bases Militares
- ▶ Reclusorios, Correccionales
- ▶ Complejos Industriales y Universitarios
- ▶ Plantas de Tratamiento

TIPO DE LÁMPARA

- ▶ LED

CERTIFICADOS

- ▶ Certificación NOM
- ▶ UL1598 (Wet Location) UL 1598A Marine Outside (Salt Water)
- ▶ LM-80 / LM-79
- ▶ Prueba Vibración 3G (ANSI C136)



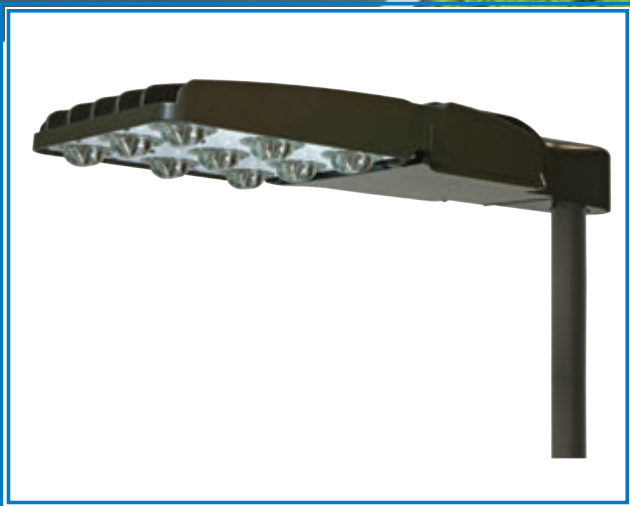

CARACTERÍSTICAS

- ▶ Armadura fabricada en fundición a presión de aluminio 360 bajo en cobre
- ▶ Diseño de LEDs COB (chip-on-Board) y tecnología de una cubierta de cristal prismático con un paquete lumínico de hasta 36,000 lúmenes
- ▶ Potencias desde los 160 hasta los 360W
- ▶ Con una reducción de costos de mantenimiento hasta del 50% y una reducción del 60% de energía con respecto a lámparas HID
- ▶ Temperatura de color de 4000 y 5000K
- ▶ Hasta 100,000 horas de vida útil (L70)
- ▶ Opciones de fotocelda para 3, 5 y 7 pines, para 10 y 20 años
- ▶ Con 5 distribuciones de óptica disponibles (angosta, media, amplia tipo IV y tipo V)
- ▶ Compatible con sistemas de control ROAM®

APLICACIONES

- ▶ Carreteras, calles y avenidas
- ▶ Áreas Residenciales
- ▶ Bases Militares
- ▶ Parques
- ▶ Estacionamientos
- ▶ Distribuidores Viales
- ▶ Puentes

TIPO DE LÁMPARA

- ▶ LED

CERTIFICADOS

- ▶ Certificación NOM
- ▶ CSA-UL-USA Y CANADÁ
- ▶ IP66 óptica
- ▶ LM-80/LM-79
- ▶ Prueba Vibración 3G (ANSI C136)



CARACTERÍSTICAS

- ▶ Armadura fabricada en fundición a presión de aluminio 360 bajo en cobre
- ▶ Pintura en polvo aplicada electrostáticamente resistente a la corrosión
- ▶ Diseño tipo campana con una cubierta de aluminio sellado y un faldón de cristal de borosilicato con tecnología Super-glass con distribuciones simétricas y asimétricas, cutoff, semi-cutoff y non-cutoff de hasta 140 lúmenes
- ▶ Balastro electromagnético desde 400 hasta 1000W con factor mayor al 90% provisto de conectores rápidos para fácil instalación y mantenimiento
- ▶ Opciones de voltaje desde 120 / 220 / 254 / 277 y opción para 440 / 480V

APLICACIONES

- ▶ Estacionamientos
- ▶ Parques Industriales
- ▶ Puertos
- ▶ Aeropuertos
- ▶ Reclusorios
- ▶ Complejos Industriales y Universitarios
- ▶ Plantas de Tratamiento
- ▶ Distribuidores Viales

TIPO DE LÁMPARA

- ▶ Lámpara HID MH / PM / HP desde 400 hasta 1000W

CERTIFICADOS

- ▶ Certificación NOM
- ▶ CSA-UL 1598 (Wet Location)
- ▶ Prueba Vibración 3G (ANSI C136)

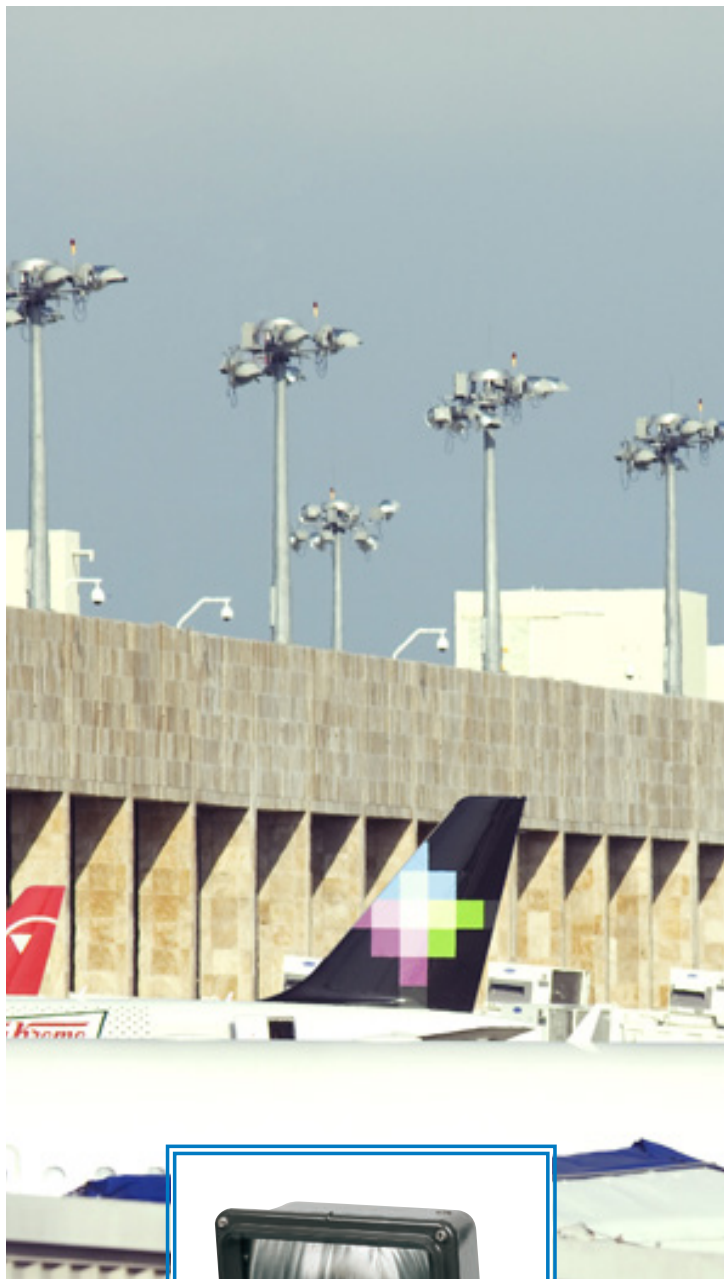

CARACTERÍSTICAS

- ▶ Armadura fabricada en fundición a presión de aluminio 360 bajo en cobre
- ▶ Pintura en polvo aplicada electrostáticamente resistente a la corrosión
- ▶ Cristal plano o prismático, termotemplado de borosilicato con reflector anodizado hidroformado, con distribuciones ópticas (angosta, media y amplia)
- ▶ Balastro electromagnético desde 250 hasta 400W con factor mayor al 90% provisto de conectores rápidos para fácil instalación y mantenimiento
- ▶ Opciones de voltaje desde 120 / 220 / 254 / 277 y opción para 440 / 480V

APLICACIONES

- ▶ Estacionamientos
- ▶ Parques Industriales
- ▶ Puertos
- ▶ Aeropuertos
- ▶ Reclusorios
- ▶ Complejos Industriales y Universitarios
- ▶ Plantas de Tratamiento
- ▶ Estadios

TIPO DE LÁMPARA

- ▶ Lámpara HID MH/PM/HP desde 400 hasta 1,650W

CERTIFICADOS

- ▶ Certificación NOM
- ▶ CSA-UL 1598 (Wet Location) UL 1598A (Marine Outside) UL 844 CLAS 1, División 2
- ▶ Prueba Vibración 3G (ANSI C136)



CARACTERÍSTICAS

- ▶ Armadura fabricada en fundición a presión de aluminio 360 bajo en cobre
- ▶ Pintura en polvo aplicada electrostáticamente resistente a la corrosión
- ▶ Cristal plano o prismático, termotemplado de borosilicato con reflector anodizado hidroformado, con distribuciones ópticas (angosta, media y amplia)
- ▶ Cristal plano, termotemplado de borosilicato con reflector anodizado rechazado, con distribuciones ópticas 2x2, 3x3, 4x4, 5x5, 6x4, 6x5 y 7x5
- ▶ Balastro electromagnético desde 400 hasta 1,650W con factor mayor al 90% provisto de conectores rápidos para fácil instalación y mantenimiento
- ▶ Opciones de voltaje desde 120 / 220 / 254 / 277 y opción para 440 / 480V

APLICACIONES

- ▶ Estacionamientos
- ▶ Parques Industriales
- ▶ Puertos
- ▶ Aeropuertos
- ▶ Reclusorios
- ▶ Complejos Industriales y Universitarios
- ▶ Plantas de Tratamiento
- ▶ Refinerías
- ▶ Plantas Químicas

TIPO DE LÁMPARA

- ▶ Lámpara HID MH / PM / HP desde 250 hasta 400W

CERTIFICADOS

- ▶ Certificación NOM
- ▶ CSA-UL 1598 (Wet Location) UL 1598A (Marine Outside) UL844 CLAS 1, División 2





CARACTERÍSTICAS

- ▶ Armadura fabricada en fundición a presión de aluminio 360 bajo en cobre
- ▶ Pintura en polvo aplicada electrostáticamente resistente a la corrosión

Óptico HMST

- ▶ Diseño tipo campana con una cubierta de aluminio sellado y un faldón de cristal de borosilicato con distribuciones simétricas y asimétricas, cutoff, semi-cutoff y non-cutoff de hasta 43,500 lúmenes

Óptico HMSC

- ▶ Diseño de reflector tipo cámara de aluminio anodizado cerrado por medio de un cristal termotemplado con distribuciones simétricas y asimétricas, tipo cutoff de hasta 43,800 lúmenes
- ▶ Balastro electromagnético con factor mayor al 90% provisto de conectores rápidos para fácil instalación y mantenimiento
- ▶ Opciones de voltaje desde 120 / 220 / 254 / 277 y opción para 440 / 480V

APLICACIONES

- ▶ Estacionamientos
- ▶ Parques Industriales
- ▶ Puertos
- ▶ Aeropuertos
- ▶ Reclusorios
- ▶ Complejos Industriales y Universitarios
- ▶ Plantas de Tratamiento
- ▶ Distribuidores Viales

TIPO DE LÁMPARA

- ▶ Lámpara HID MH / PM / HP desde 400 hasta 1000W

CERTIFICADOS

- ▶ Certificación NOM
- ▶ CSA-UL 1598 (Wet Location)
- ▶ Prueba Vibración 3G (ANSI C136)



CARACTERÍSTICAS

- ▶ Armadura fabricada en fundición a presión de aluminio 360 bajo en cobre
- ▶ Diseño de LEDS COB (Chip-on-Board) con un paquete lumínico de hasta 63,912 lúmenes con tecnología patentada de ópticos de silicón, que se encuentran moldeados en un lente de cristal para distribuciones concentradas
- ▶ Potencias desde los 166 hasta los 598W
- ▶ Con una reducción de costos de mantenimiento hasta del 50% y una reducción de 60% en ahorro de energía con respecto a lámparas HID
- ▶ Temperatura de color de 3000, 4000 y de 5000K
- ▶ Hasta 100,000 horas de vida útil (L70)
- ▶ Opciones de fotocelda para 3 y 5 pines y vicerias para evitar deslumbramiento y contaminación hacia arriba
- ▶ Con distribuciones de ópticas disponibles (Narrow Spot, Narrow Flood, Medium Flood, 6x6 y Wide Flood 6x7)
- ▶ Compatible con sistemas de control ROAM®

APLICACIONES

- ▶ Áreas Deportivas
- ▶ Estacionamientos
- ▶ Parques Industriales
- ▶ Puertos / Aeropuertos
- ▶ Bases Militares
- ▶ Reclusorios, Correccionales
- ▶ Complejos Industriales y Universitarios
- ▶ Plantas de Tratamiento

TIPO DE LÁMPARA

- ▶ LED

CERTIFICADOS

- ▶ Certificación NOM
- ▶ CSA-UL
- ▶ LM-80 / LM-79

Además de nuestros luminarios, controles y soluciones en iluminación natural, Acuity Brands® ofrece una serie de herramientas complementarias dentro de un innovador programa de computadora para el diseño de iluminación.

Visual es un programa sofisticado enfocado a las soluciones dentro del diseño de iluminación para aplicaciones exteriores e interiores.

Desarrollado por Acuity Brands, este programa incrementa la productividad y la precisión durante todo el proceso de diseño. Combinando las herramientas de cálculo para iluminación y energía con un poderoso sistema de gráficos en 3D, Visual simplifica el diseño y análisis de los proyectos de iluminación.

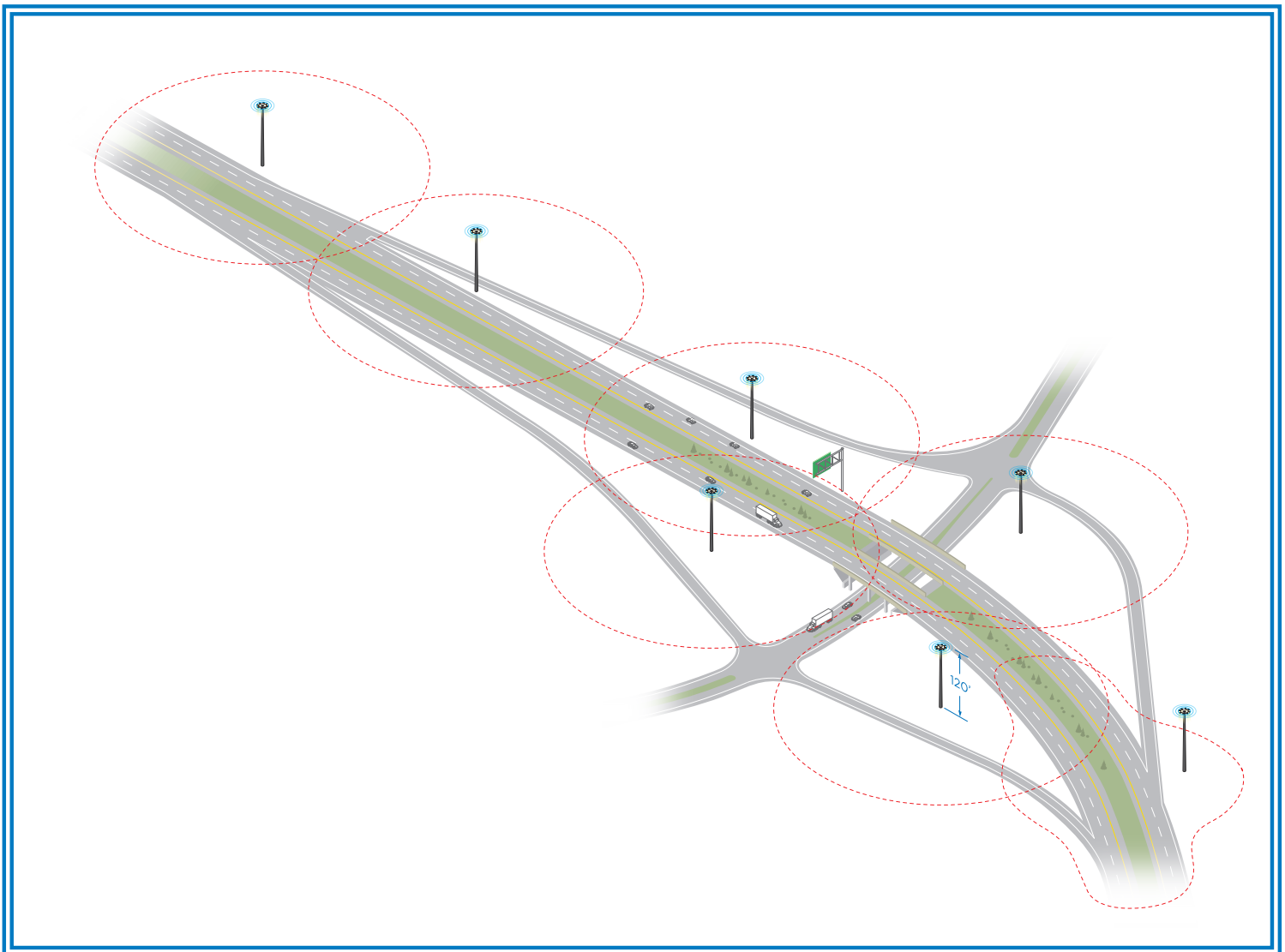

Por qué **Acuity Brands**®?

**DESEMPEÑO DEL SISTEMA,
CUMPLIMIENTO DE NORMAS Y
CERTIFICADOS, BAJO CONSUMO
DE ENERGÍA:**

Nosotros entendemos los puntos importantes que debe tener una solución de iluminación y control.

Somos la empresa líder en soluciones de iluminación y control, nuestra pasión es transmitir innovación, tecnología, estética y un amplio conocimiento a todos nuestros clientes. Ofrecemos soluciones de iluminación y control para sus proyectos y nos aseguramos de que todo funcione correctamente, para que usted simplemente nos dé su aprobación, lo instale y pueda seguir con su siguiente proyecto, así de simple.

El Valor de la Certificación A+

El símbolo de la certificación A+ significa la confianza y compromiso de Acuity Brands® en el desarrollo de soluciones que funcionan de manera simple.

La Certificación A+ es el primer programa completo en probar y certificar la interoperabilidad en los sistemas de iluminación que le permiten seleccionar, instalar y disfrutar de la iluminación eficiente - rápida y de manera confiable. Con la Certificación A+, los controles y componentes están certificados para operar juntos de una manera predecible y confiable.

Para una aplicación de iluminación, la Certificación A+ significa verificar la apariencia de color y el desempeño de atenuación de todos los luminarios dentro de esta solución certificada. Para los profesionales en iluminación el concepto es simple, significa la libertad y seguridad de que todas las partes de un sistema de iluminación certificado operarán juntas.



Confianza

Las soluciones de Acuity Brands® con Certificación A+ le ayudaran a elegir e implementar sistemas de iluminación de una manera rápida y confiable, para aplicaciones interiores y exteriores, que son tanto compatibles como consistentes.

- Compatible – los principales componentes son diseñados, fabricados y probados para su interoperabilidad.
- Consistente – la salida inicial de lúmenes, la consistencia en el color y los niveles de atenuación están calibrados y verificados desde fábrica.

Nuestro riguroso programa de certificación y pruebas garantizan que todas las partes de un sistema de iluminación certificado funcionarán juntos, respaldado por Acuity Brands®, líder en la industria en soluciones de iluminación inteligente

Compromiso

La Certificación A+ es un programa revolucionario, ningún otro fabricante ofrece un sistema de certificación tan completo ya que no pueden ofrecer el diseño, fabricación y pruebas de todos los componentes que inter-operan en un sistema desde una sola empresa.

Con Soluciones Certificadas A+ obtendrá tecnología de clase mundial en iluminación LED y controles, con la tranquilidad que solo Acuity Brands le puede ofrecer. Somos su aliado de confianza antes, durante y después de la instalación.

AcuityBrands®

Jaime Balmes 8 PB L1 y 2,
Los Morales Polanco, 11510, CDMX.
Tel: (55) 5250 6214
www.acuitybrands.com.mx
mercadotecnia@acuitybrands.com

©2016 Acuity Brands Lighting, Inc. All rights reserved
Form No. 8930.72 Acuity Brands® se reserva el
derecho de modificar la información sin previo aviso y
no se hace responsable de errores u omisiones en
este documento.

